

SBCR

ISO 9001/ISO14001



Yoonsung Smart Lathe

SMART 410

Series



착한 가격, 좋은 품질, 신속한 서비스
윤성 공작기계와 고객의 만남이 시작됩니다.

YONSUNG

본사 및 공장 경남 창원시 성산구 공단로 373
TEL : (055) 285-6647~8 FAX : (055) 263-1456
E-mail : yoonsung08@naver.com

- 자동차, IT, 조선, 항공분야 소형 정밀부품 가공
- 실습용 기자재에 최적화된 정밀 가공선반

SMART 410

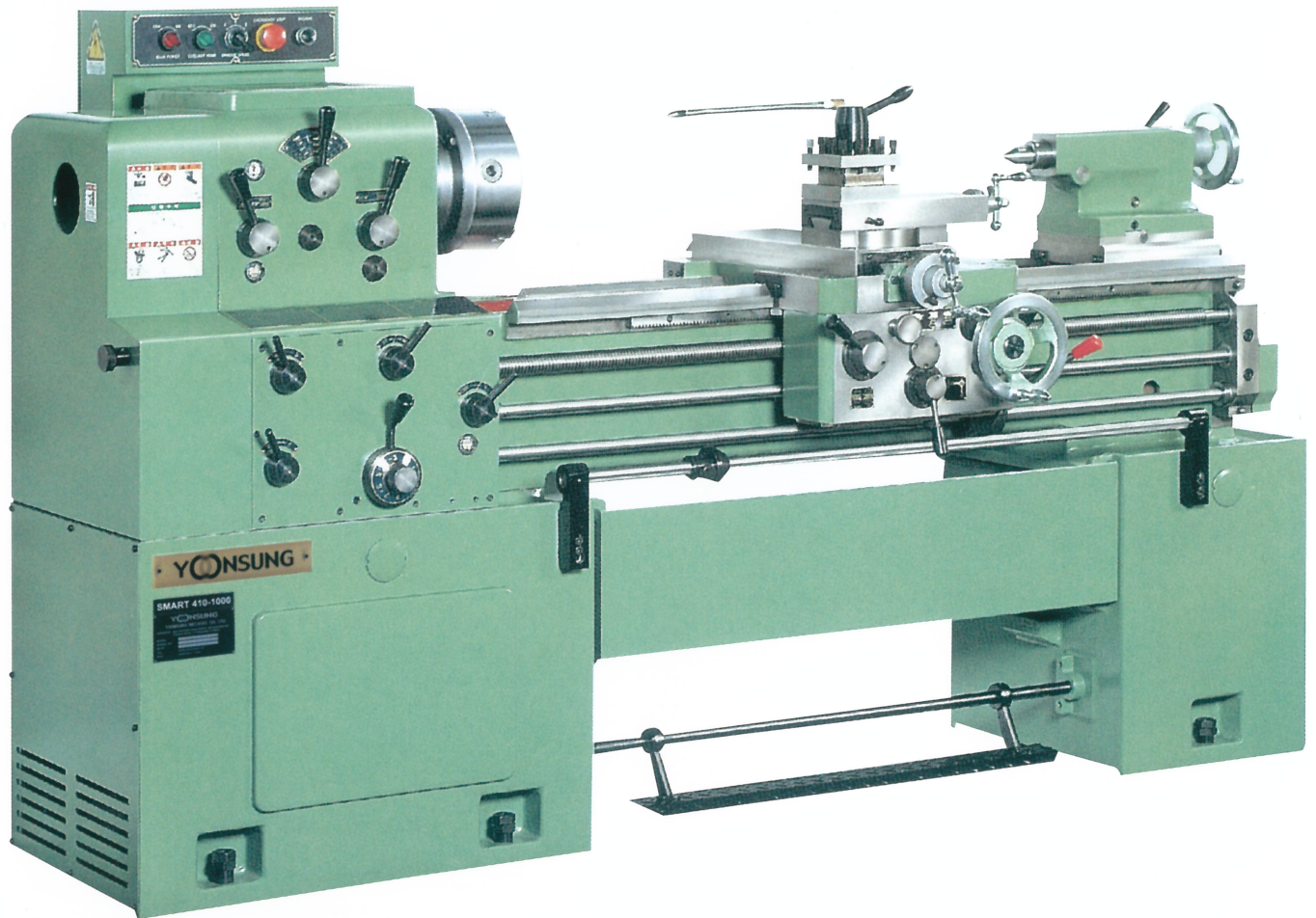

기계외형도 | Machine Dimension

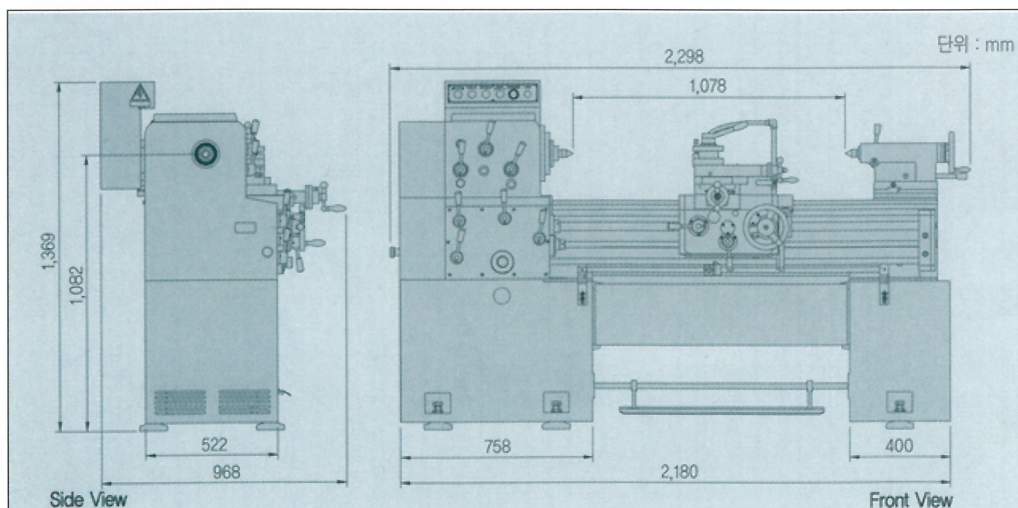

- Head Stock 스텝 회전 장치 부착
- 주축 유압 브레이크 장치 채택
- Inch / mm 방식의 간단한 변환
- 황이송 원할성 및 내구성 강화

- 광폭구조의 안정된 베드 안내면
- 고강성 주축 베어링 장착
- 다이얼형 8단 변속 기어박스
- 주축 · 기어박스 자동급유 방식

기계주요사항

	항목	단위	사항
기계능력	베드상의 스윙	mm	φ 410
	왕복대상의 스윙	mm	φ 238
	양 센터의간의 거리	mm	1,060
주 축	주축단의 형식	mm	A2-6
	주축 내경 테이퍼	M.T	No.6
	주축 관통경	mm	φ 58
	센터테이퍼	M.t	No.4
	주축 속도 변환 수	단(Sep)	12
	주축 속도 범위	rpm	45~1,800
왕 복 대	자동 이송 변환수	단(Sep)	32
	좌우 이송 변환 범위	mm/rev	0.055~0.766
	전후 이송 변환 범위	mm/rev	0.012~0.174
	공구 이송대의 이동거리	mm	110
	크로스 슬라이드의 이동거리	mm	250
나사 절삭	리드 스크류(직경×피치)	mm	φ 32×6
	미터 나사	mm	0.5~7
	인치 나사	TPI	56~4
심압대	스핀들 이동거리	mm	150
	심압대 테이퍼	M.T	No. 4
베 드	베드상의 폭	mm	330
	베드 길이	mm	1,950
모터	주축 모터	kw	4/3 (Pole Change)
	절삭유 펌프	W	100
공구대	공구수	ea	4
	표준바이트	mm	φ20
기계크기	설치 면적	mm	2,298×968
	기계 중량	kgf	1,350
전원		kVA	7

Machine Specification

	Item	Unit	Spec.
Travel	Swing over Bed	mm	φ 410
	Swing over Carriage	mm	φ 238
	Distance between Center MAX.	mm	1,060
Spindle	Type of Spindle Nose	mm	A2-6
	Taper of Spindle Hole	M.T	No.6
	Spindle Bore	mm	φ 58
	Taper of Center	M.t	No.4
	No. of Spindle Speed	단(Sep)	12
	Range of Spindle Speed	rpm	45~1,800
Carriage	No. of Feed Change	단(Sep)	32
	Range of Feed Longitudinal	mm/rev	0.055~0.766
	Range of Feed Cross	mm/rev	0.012~0.174
	Tool Post Travel	mm	110
	Cross Klide Travel	mm	250
Thread Cutting	Lead Screw(Dia×Pitch)	mm	φ 32×6
	Meter Screw	mm	0.5~7
	Inch Screw	TPI	56~4
Tail Stock	Travel of Spindle	mm	150
	Taper of Tail Stock	M.T	No. 4
Bed	Width of Bed	mm	330
	Length of Bed	mm	1,950
Motor	Spindle Motor	kw	4/3 (Pole Change)
	Coolant Pump	W	100
Tool Post	No. of Tool	ea	4
	Size of Bite	mm	φ20
Machine Size	Fool Space Required	mm	2,298×968
	Weight	kgf	1,350
Power		kVA	7

표준 부속품 | Standard Accessories

- 7"3 분 척
- 초경 센터 (MT No.4)
- 레벨링 블록
- 공구 상자와 작업 공구
- Apron 자동이송 Stopper
- 절삭 급유장치
- 작업등
- Center Sleeve (MT No.6×No.4)
- Worm Gear (14T, 20T)
- 회전 센터(MT No.4)

특별 부속품 | Optional Accessories

- 8"4분 척 (Flange 별도)
- 9"3분 척 (Flange 별도)
- 자동윤활 Cycle Pump
- 고정 방진구(φ 15~φ 110)
- 이동 방진구(φ 15~φ 110)
- 면판
- Chip Cover
- Worm Gear (13T,16T,19T,22T,24T)
- X, Z축 디지털 카운터



회사전경도

YOONSUNG 주식회사 **윤성메카텍**
YOONSUNG MECATEC CO.,LTD.

본사 및 공장 경남 창원시 성산구 공단로 373

TEL : (055) 285-6647~8

FAX : (055) 263-1456

E-mail : yoonsung08@naver.com

전국대리점 · 전문취급점모집

대 리 점